



Gelenkteleskopbühne GTB 120 EK-3d

- max. Arbeitshöhe bis 11,95 m
- max. Plattformhöhe bis 9,95 m
- max. seitliche Reichweite 7,00 m
- max. Tragkraft 200 kg
- Gerätelänge 5,45 m
- Gerätebreite 1,20 m
- Gerätehöhe 2,00 m
- Leergewicht ca. 6.550 kg

geeignet für:

- Handwerk • Industrie
- Baugewerbe • Messehallen

Vorteile:

- Innen- und bestimmte Außeneinsätze*
- emissionsfreier Elektroantrieb
- 3-dimensionaler schwenkbarer Korbarm
- kompakte Bauweise • präzise Steuerung
- kleiner Wenderadius • schmales Fahrgestell
- non-marking Bereifung • verkranbar

**Korbarm 3-dimensional
schwenkbar !**

- heben • senken
- drehen nach links & rechts





Gelenkteleskopbühne GTB 120 EK-3d

 **max. Tragkraft**..... 200 kg
max. zulässige Personenzahl
Innen- und bestimmte Außeneinsätze* 2

 **max. Arbeitshöhe**..... 11,95 m
max. Plattformhöhe..... 9,95 m
max. seitliche Reichweite..... 7,00 m
max. Übergreifhöhe..... 6,40 m

 **Gerätelänge**..... 5,45 m
Transportlänge 4,10 m
Gerätehöhe..... 2,00 m
Transporthöhe 2,35 m
Gerätebreite..... 1,20 m

Plattformabmessung..... 1,20 m × 0,96 m

Bodenfreiheit..... 0,10 m
Achsabstand..... 1,65 m

Wenderadius außen..... 3,25 m
Wenderadius außen (mit Plattform)..... 3,34 m
Wenderadius innen..... 1,55 m

 **Schwenkbereich des Korbarms**..... +70°/-70°
Schwenkbereich horizontal des Korbarms
(Option 3d)..... +70°/-70°
Drehung Arbeitskorb..... 140°
Turmdrehung..... 350°

 **Elektroantrieb**..... 300 Ah / 2 x 24 V

 **Fahrgeschwindigkeit**..... 6,0 km/h
Arbeitsgeschwindigkeit..... 0,6 km/h

 **max. Steigfähigkeit**..... 25%
max. zulässige Querneigung..... 5% oder 3°

 **non-marking Bereifung**..... 0,60 x 0,19 m
Antriebsräder..... 2 (hinten)
gelenkte Räder..... 2 (vorne)

 **Leergewicht**..... ca. 6.550 kg

* auf ebenen, befestigten
und wettergeschützten Flächen

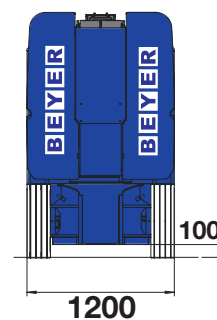
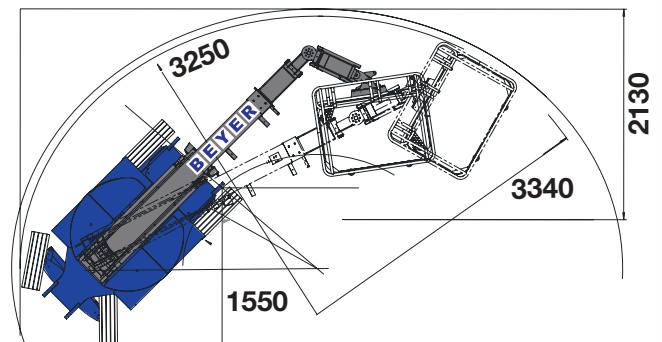
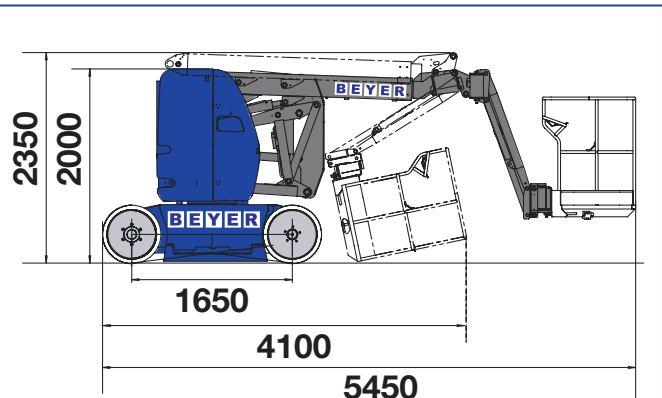

Ausstattung

- Traktionsbatterien
- Negativbremse
- Kranösen
- Betriebsstundenzähler
- 220 V-Anschluss vorbereitet
- Anzeige für Batterieladezustand
- manuelle Notabsenkung



Gelenkteleskopbühne GTB 120 EK-3d

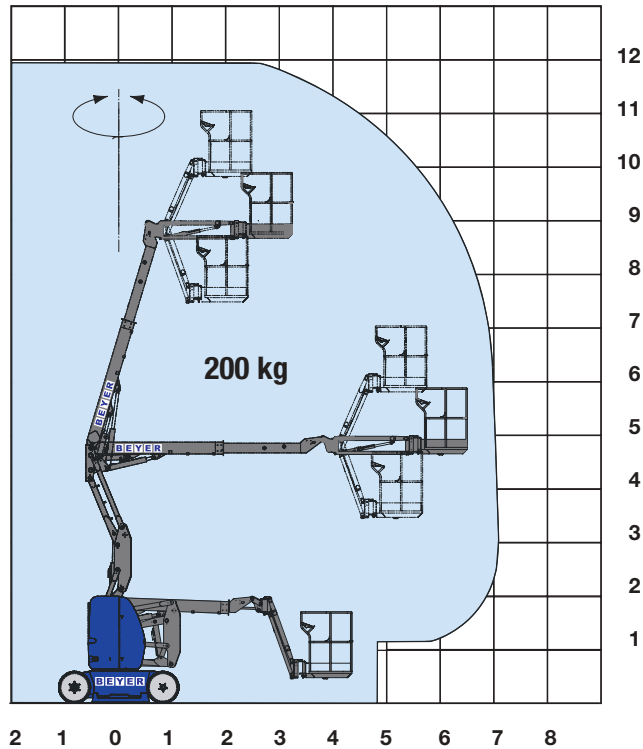

**Drehung des
Schwenkarms**

